



Service Info

2010 18 02

Destinataires.....Centres d'Expertise Numérique
Produit/systèmeChronotachygraphe numérique DTCO / DLD

Date.....01 Mars 2010
Page.....1/4

Objet.....Installation du DLD Wi-Fi

Veillez noter que cette note concerne le produit suivant :



DLD Short Range Wi-Fi

Installation permanente du DLD Wi-Fi dans le véhicule :

Cette note vous informe de la bonne marche à suivre pour connecter le DLD Wi-Fi avec le DTCO 1.3.

- Conseil VDO :

Pour le DLD Wi-Fi, nous recommandons fortement la connexion par la face avant du DTCO.
Voir SI 2010 18 01 et SI 2009 18 04.



Prévention contre les explosions :

Lorsqu'un DLD est utilisé dans un véhicule dédié au transport de matières dangereuses et/ou utilisé dans des lieux dangereux, le circuit d'alimentation du DLD doit être coupé par le coupe-circuit principal du véhicule.

Objet.....Installation du DLD Wi-Fi

Tableau des connexions :

ALIMENTATION	Alimentation permanente	Rouge Tension permanente	Véhicule Non ADR	Le fil "rouge" peut être connecté sur le DTCO en A1	Schéma 1
			Véhicule ADR	Le fil "rouge" doit être connecté sur une source électrique après le coupe-batterie principal. En aucun cas, il ne doit être connecté sur le DTCO	Schéma 2
		Noir Après contact		Le fil "noir" peut être connecté sur le DTCO en A3	Schéma 1 Schéma 2
		Marron Masse		Le fil "marron" peut être connecté sur le DTCO en A6	Schéma 1 Schéma 2

COMMUNICATION	FACE AVANT DTCO vers DLD	Câble "Face Avant"		Connexion du câble coudé sur le DTCO	Schéma 3	
		Câble DLD		Connexion du câble coudé sur le câble "face avant" du DLD		
		Carte d'activation		Activation de la Face Avant pour le DLD		
	CAN-BUS DTCO vers DLD	Rouge CAN_H			Connexion sur le DTCO en C5	Schéma 4
		Bleu CAN_L			Connexion sur le DTCO en C7	
		Bleu CAN_R			Connexion de C7 vers C8	
Noir Activation				Connexion sur le DTCO en D3		

Objet.....Installation du DLD Wi-Fi

Schéma 1 : Alimentation sur véhicule non ADR



Schéma 2 : Alimentation sur véhicule ADR



Pour tous renseignements techniques, la Hot Line est à votre disposition au 01 34 57 40 80 (Hotline VDO)
Retrouvez cette Service Information sur notre site Extranet : www.vdo.fr/extranet

Destinataires.....Centres d'Expertise Numérique
Produit/systèmeChronotachygraphe numérique DTCO / DLD

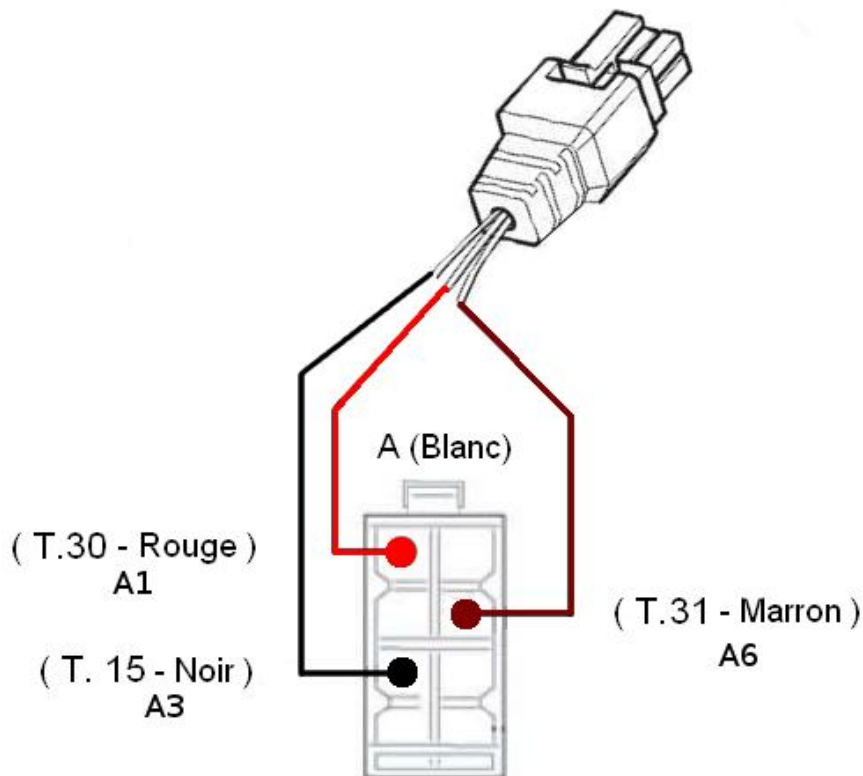
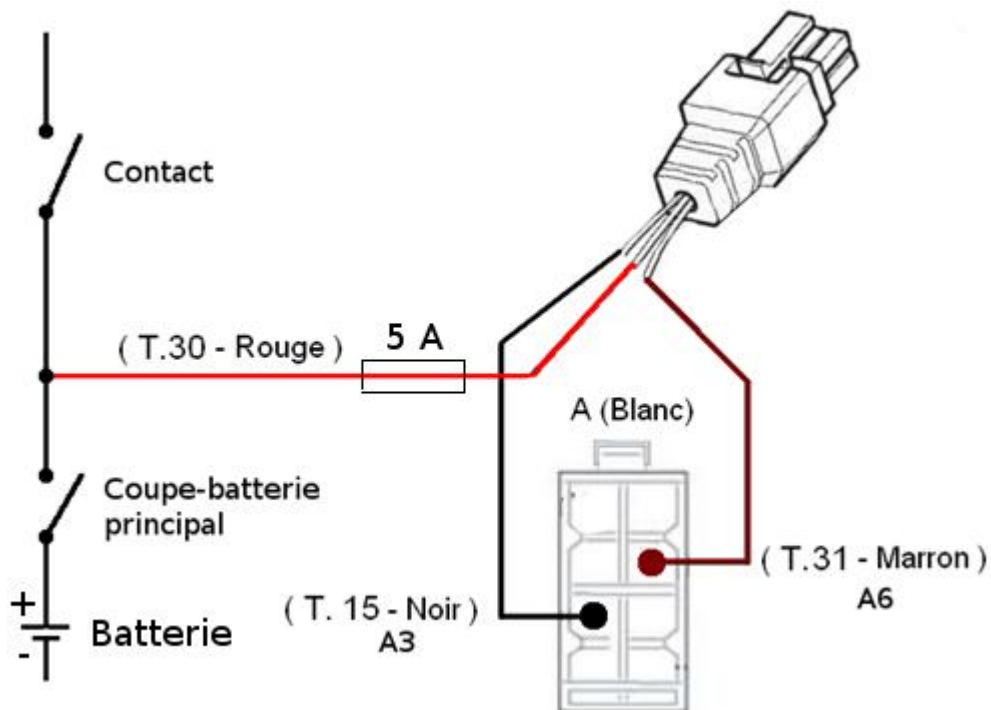
Date.....01 Mars 2010
Page.....4/4

Objet.....Installation du DLD Wi-Fi

Schéma 3 : Connexion « Face Avant » au chronotachygraphe

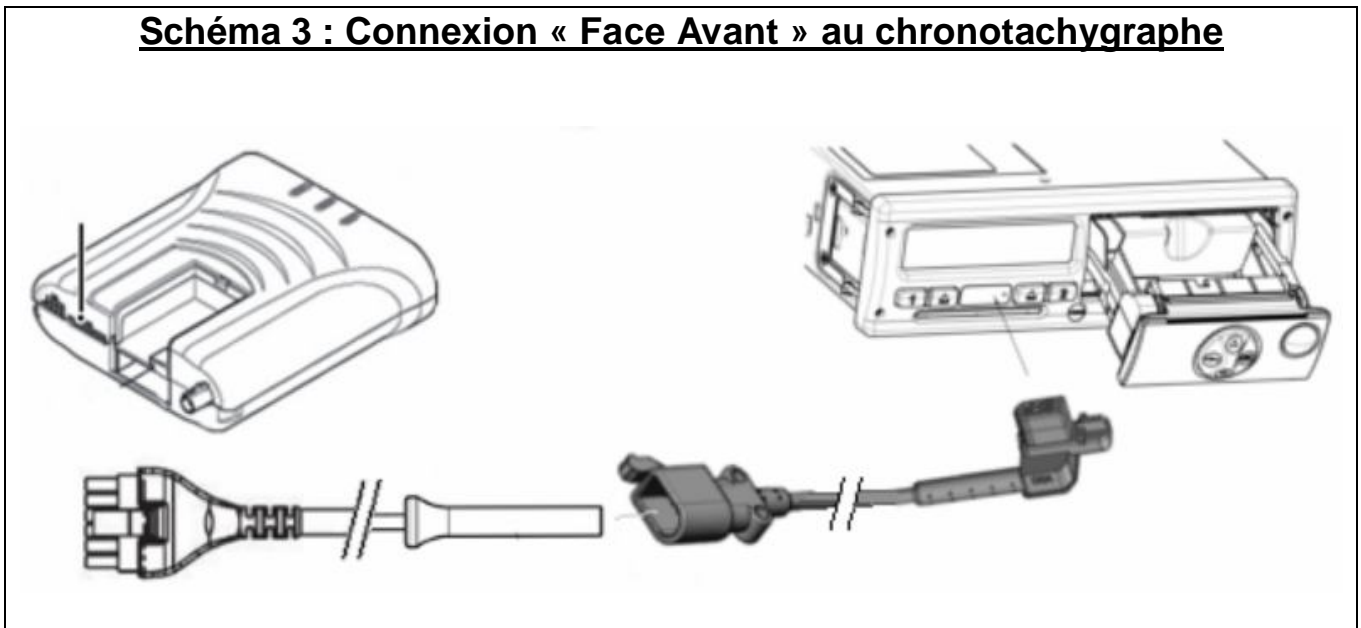

Schéma 4 : Connexion CAN-bus au chronotachygraphe

